

HOTĂRÂRE

**privind aprobarea indicatorilor tehnico – economici la obiectivul de investitii:
“Sistematizare strazi in municipiul Pașcani – str. Mihai Viteazu – tronson de la intersectia cu strada
Unirii, pana la intersectia cu strada Vasile Lupu”;**

Consiliul Local al municipiului Pașcani, județul Iași;

Având în vedere prevederile alin. (1) și (2) ale art. 41 al Legii finanțelor publice locale nr. 273/2006, modificată și completată ;

Având în vedere prevederile Legii 213/1998 privind bunurile proprietate publică, cu modificările și completările ulterioare ;

Având în vedere Hotărârea Guvernului nr. 28/2008, privind aprobarea conținutului-cadru al documentației tehnico-economice aferente investițiilor publice, precum și a structurii și metodologiei de elaborare a devizului general pentru obiective de investiții și lucrări de intervenții și Ordinul nr. 863/2008 pentru aprobarea "Instrucțiunilor de aplicare a unor prevederi din H.G. nr. 28/2008 privind aprobarea conținutului-cadru al documentației tehnico-economice aferente investițiilor publice, precum și a structurii și metodologiei de elaborare a devizului general pentru obiective de investiții și lucrări de intervenții", cu modificările și completările ulterioare ;

În conformitate cu prevederile Legii nr. 24/2000, privind normele de tehnică legislativă pentru elaborarea actelor normative, republicată, cu modificările și completările ulterioare;

Având în vedere prevederile art. 36 alin. (2) lit. b) și ale alin. (4) lit. d) din Legea nr. 215/2001, privind administrația publică locală, republicată, cu modificările și completările ulterioare ;

Având în vedere propunerea Primarului municipiului Pașcani, în calitate de initiator al proiectului de hotărâre și expunerea de motive înregistrată sub nr. 2186/01.02.2016 ;

Având în vedere Raportul comun de specialitate întocmit de Compartimentul Tehnic și Investiții, Direcția Economică, Serviciul Urbanism, Amenajări teritoriale și Compartimentul Juridic și Contencios, din cadrul aparatului de specialitate al Primarului municipiului Pașcani, înregistrat sub nr. 2187/01.02.2016;

Având în vedere Avizul favorabil al Consiliului Tehnico-Economic nr. 1/01.02.2016, înregistrat sub nr. 2117/CTE/ 01.02.2016 ;

Având în vedere Rapoartele de avizare ale urmatoarelor comisii de specialitate din cadrul Consiliului Local al municipiului Pașcani :

- Avizul Comisiei de prognoze economico-sociale , buget , finanțe , industrie, agricultura, silvicultura, prestări servicii, comerț și IMM-uri, programe europene, atragere de fonduri structurale și relații externe, înregistrat sub nr. _____ ;

- Avizul Comisiei juridice , ordine publică, pentru drepturile omului și libertăți cetățenești, înregistrat sub nr. _____ ;

- Avizul Comisiei de organizare și dezvoltare urbanistică, realizarea lucrărilor publice, conservarea monumentelor istorice, protecția mediului, ecologie, patrimoniu și administrație publică, înregistrat sub nr. _____ ;

În temeiul art. 45 alin.(1) din Legea nr. 215/2001 privind administrația publică locală, republicată, cu modificările și completările ulterioare,

HOTĂRĂȘTE :

Art. 1. Se aproba indicatorii tehnico-economici la obiectivul de investitii “**Sistematizare strazi in municipiul Pascani – str. Mihai Viteazu – tronson de la intersectia cu strada Unirii, pana la intersectia cu strada Vasile Lupu**”, conform documentatiei tehnice – D.A.L.I., Proiectare Tehnica si Detalii de executie, elaborata de SC EDEN CONSULTING AND ENGINEERING SRL, cu sediul in Comuna Alexandru cel Bun, jud.Neamt, prezentata in **Anexa nr.1**, parte integranta din prezenta hotarare, dupa cum urmeaza :

➤ **VALOARE TOTALA : 1.042.596,00 lei inclusiv TVA ;**

Din care : - Valoarea lucrarilor (C+M) : **936.832,00 lei inclusiv TVA ;**

Art. 2. Orice modificare a indicatorilor tehnico – economici aprobati, va fi prezentata Consiliului Local, in vederea actualizarii acestora .

Art. 3. Cu ducerea la îndeplinire a prezentei hotărâri se însarcineaza : Primarul municipiului Pașcani, Serviciul Urbanism, Amenajarea teritoriului , Serviciul Buget, Financiar, Contabilitate, Compartimentul Tehnic si Investitii, Compartimentul Juridic si Contencios si Compartimentul Patrimoniu si Contracte din cadrul aparatului de specialitate al Primarului municipiului Pascani.

Art. 4. Serviciul Administratie Publica va comunica in copie prezenta hotărâre:

- Instructiunii Prefectului județului Iași;
- Primarului municipiului Pașcani ;
- Serviciului Urbanism, Amenajarea teritoriului ;
- Serviciului Buget, Financiar, Contabilitate ;
- Compartimentului Patrimoniu si Contracte ;
- Compartimentul Juridic si Contencios ;
- Compartimentului Tehnic si Investitii ;
- Mass-media .

Initiatorul proiectului de hotarare:
PRIMAR
Ing. Dumitru Pantazi



PREȘEDINTE DE ȘEDINȚĂ ,
Consilier local

Contrasemnează pentru legalitate,
SECRETARUL MUNICIPIULUI
IRINA JITARU

Nr. _____

Nr. 2186 din 01.02.2016

EXPUNERE DE MOTIVE

**privind aprobarea indicatorilor tehnico – economici la obiectivul de investitii:
“Sistematizare strazi in municipiul Pascani – str. Mihai Viteazu – tronson de
la intersectia cu strada Unirii, pana la intersectia cu strada Vasile Lupu” ;**

Având in vedere prevederile Legii nr. 273/2006, privind finantele publice locale, modificata si completata ;

Avand in vedere si prevederile Legii nr.215/2001 privind administratia publica locala, republicata, cu modificarile si completarile ulterioare ;

Având in vedere Hotararea Guvernului nr. 28/2008, privind aprobarea conținutului-cadru al documentației tehnico-economice aferente investițiilor publice, precum și a structurii și metodologiei de elaborare a devizului general pentru obiective de investiții și lucrări de intervenții, cu modificarile si completarile ulterioare ;

Având în vedere ca tronsonul din strada Mihai Viteazu, propus pentru reabilitare este o componenta a traseului care leaga orasul de barajul construit pe raul Siret, ce constituie o zona de interes cu potential de dezvoltare economica si de agrement generator de venituri, se impune necesitatea majora de imbunatatire a infrastructurii rutiere si implicit de asigurare a premiselor dezvoltarii durabile a municipiului Pascani ;

Avand in vedere necesitatea majora de imbunatatire a infrastructurii rutiere, trebuie asigurate premisele pentru pentru reabilitarea integrala a traseului mentionat mai sus, traseu care acopera distanta pana la Pod Baraj ;

In vederea demararii procedurii de achizitie a lucrarilor de reabilitare a strazii mentionate, solicit aprobarea indicatorilor tehnico-economici cuprinsi in Documentatia tehnica, pentru obiectivul de investiti mentionat ;

Finantarea lucrarilor pentru realizarea obiectivului mentionat va fi asigurata de la bugetul local de venituri si cheltuieli ;

Fata de cele prezentate, propun spre dezbateri si aprobare Consiliului Local al municipiului Pascani , proiectul de hotarare in forma prezentata..

PRIMAR ,
Ing. Dumitru Pantazi



NR. 2/87 din 01.02.2016

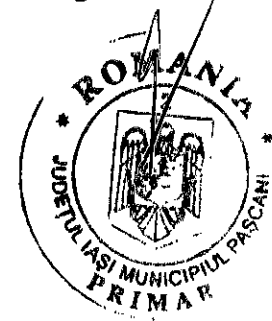

RAPORT

Având în vedere prevederile Legii nr. 273/2006, privind finanțele publice locale, cu modificările și completările ulterioare ;

Având în vedere și prevederile Legii nr. 215/2001 privind administrația publică locală, republicată, cu modificările și completările ulterioare ;

Având în vedere prevederile Legii nr. 24/2000, privind normele de tehnică legislativă pentru elaborarea actelor normative, republicată, cu modificările și completările ulterioare ;

Având în vedere Hotărârea Guvernului nr. 28/2008, privind aprobarea conținutului-cadru al documentației tehnico-economice aferente investițiilor publice, precum și a structurii și metodologiei de elaborare a devizului general pentru obiective de investiții și lucrări de intervenții și Ordinul nr. 863/2008 pentru aprobarea "Instrucțiunilor de aplicare a unor prevederi din H.G. nr. 28/2008 privind aprobarea conținutului-cadru al documentației tehnico-economice aferente investițiilor publice, precum și a structurii și metodologiei de elaborare a devizului general pentru obiective de investiții și lucrări de intervenții", cu modificările și completările ulterioare ;

Având în vedere că tronsonul din strada Mihai Viteazu, propus pentru reabilitare este o componentă a traseului care leagă orașul de barajul construit pe râul Siret, ce constituie o zonă de interes cu potențial de dezvoltare economică și de agrement generator de venituri, se impune necesitatea majoră de îmbunătățire a infrastructurii rutiere și implicit de asigurare a premisei dezvoltării durabile a municipiului Pânceni ;

Având în vedere necesitatea majoră de îmbunătățire a infrastructurii rutiere trebuie asigurate premisele pentru a reabilitarea integrală a traseului menționat mai sus, traseu care are în componență strada Vasile Lupu și un tronson din strada Plopilor, de la intersecția cu strada Vasile Lupu, până la Pod Baraj ;

În vederea susținerii acestor premise, menționăm că a fost întocmită documentația tehnică pentru reabilitarea integrală a traseului prezentat, care însumează o lungime totală de aproximativ **3 000 m**, din care **1 750 m** tronsonul din strada Mihai Viteazu ;

Avand in vedere ca solutiile alternative – lucrarile de reparatii, genereaza costuri foarte mari, care au efect pe termen scurt, neasigurandu-se confortul si siguranta circulatiei, atat auto cat si pietonale, la parametrii corespunzatori cerintelor actuale, se impun lucrari de reparatii si ranforsare integrala a suprastructurii rutiere pentru asigurarea conditiilor de rezistenta in timp, confort si siguranta pentru traficul auto ;

Finantarea lucrarilor pentru realizarea obiectivului mentionat va fi asigurata de la bugetul local de venituri si cheltuieli, obiectivul fiind prevazut in Programul obiectivelor de investitii pe anul 2016 cu finantare de la bugetul local – Capitolul 84.02. – Transporturi, subcapitolul B – Lucrari noi, pozitia 3 ;

Documentatia tehnica (D.A.L.I., D.T.A.C., P.Th. si D.E.), a fost elaborata de SC EDEN CONSULTING AND ENGINEERING SRL, cu sediul in Comuna Alexandru cel Bun, jud. Neamt ;

Tinand cont de cele prezentate, in vederea demararii procedurii de achizitie a lucrarilor, Compartimentul Tehnic si Investitii, Directia economica, Serviciul Urbanism si Amenajari teritoriale si Compartimentul Juridic si Contencios, din cadrul aparatului de specialitate al Primarului municipiului Pascani, propune spre dezbatere Consiliului Local al municipiului Pascani, Proiectul de Hotarare privind aprobarea indicatorilor tehnico – economici la obiectivul de investitii:

“Sistematizare strazi in municipiul Pascani – str. Mihai Viteazu – tronson de la intersectia cu strada Unirii, pana la intersectia cu strada Vasile Lupu” ;

Compartiment Tehnic si Investitii
Ing. Iulian Perțu



Directia Economica,
Ec. Angelica Labontu



Serviciul Urbanism, Amenajarea teritoriului
Ing. Ciprian Prisecaru



Compartimentul Juridic si Contencios
Consilier juridic,
Paul Iulian Apostol

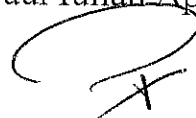



ROMÂNIA

JUDEȚUL IAȘI

PRIMĂRIA MUNICIPIULUI PAȘCANI

Str. Ștefan cel Mare, nr.16, cod: 705200

Telefon: 0232-762300;0232-762530; Fax: 0232-766259;

e-mail: office@primariapascani.ro

www.primariapascani.ro

CONSILIUL TEHNICO ECONOMIC

Nr. 2117 /CTE /01.02.2016

**SE APROBĂ,
PRIMAR**

ING. DUMITRU PANTAZI

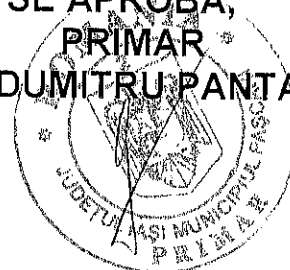

Nr. 1 / 01.02.2016

Urmare a convocarii transmise de Presedintele CTE in baza solicitarii Compartimentului Tehnic si Investitii, din cadrul Primariei Municipiului Pascani, pentru emiterea avizului referitor la documentatia tehnica :

D.A.L.I., P.Th. + D.E. – Proiect tehnic si Detalii de executie :

“SISTEMATIZARE STRAZI IN MUNICIPIUL PASCANI – STR. MIHAI VITEAZU – TRONSON DE LA INTERSECTIA CU STRADA UNIRII, PANA LA INTERSECTIA CU STRADA VASILE LUPU”

Documentația tehnică a fost elaborată de către :

**SC EDEN CONSULTING AND ENGINEERING S.R.L.,
COMUNA ALEXANDRU CEL BUN, JUD. NEAMT ;**

În ședința din 01.02.2016, conform Procesului verbal nr. 1 din 01.02.2016,

CONSILIUL TEHNICO ECONOMIC

din cadrul Consiliului Local al municipiului Pascani, emite :

AVIZ FAVORABIL

Se vor respecta prevederile legale aflate în vigoare privind achizițiile publice, finanțele publice și autorizarea lucrărilor de construcții.

**PREȘEDINTE C.T.E.
Ing. VASILE AXINTE**

Întocmit
Ing. IULIAN PERTU

**SISTEMATIZARE STRAZI IN MUNICIPIUL PASCANI,
STRADA MIHAI VITEAZU – TRONSON DE LA
INTERSECTIA CU STRADA UNIRII, PANA LA
INTERSECTIA CU STRADA VASILE LUPU, STRADA
PLOPILOR – TRONSON DE LA INTERSECTIA CU
STRADA VASILE LUPU, PANA LA POD BARAJ SI
STRADA VASILE LUPU**

-LUCRARI DE DRUM-

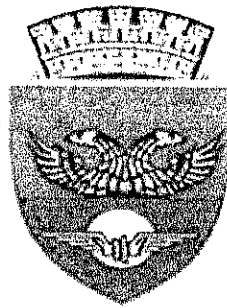

BENEFICIAR : MUNICIPIUL PASCANI

FAZA: DALI

PROIECTANT : S.C. EDEN CONSULTING & ENGINEERING S.R.L.

2016

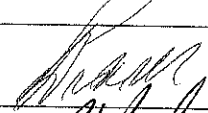
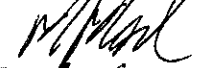
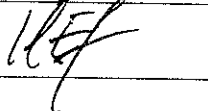

LISTA ȘI SEMNATURILE PROIECTANTILOR

Nr. Crt.	Numele și prenumele, profesia	Partea din proiect pentru care raspunde	Semnatura
1.	Sef Proiect ing. Dram Petre	Sef Proiect	
2.	Ing. Drumuri si poduri Ing. Mihai Maleanu	Drumuri	
3.	Ing. Constructii Ilona Eftimescu	Devize	

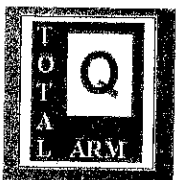

DEVIZ UL GENERAL ESTIMATIV AL INVESTITIEI

conform H.G. 28/09.01.2008, privind cheltuielile necesare realizarii obiectivului:

SISTEMATIZARE STRAZI IN MUNICIPIUL PASCANI, STRADA MIHAI VITEAZU – TRONSON DE LA INTERSECTIA CU STRADA UNIRII, PANA LA INTERSECTIA CU STRADA VASILE LUPU

Faza de proiectare: DALI

Cursul Euro stabilit de Banca Nationala in data de 22.01.2016 1 EURO =

4.5274 lei

Nr. crt.	Denumirea capitolelor si subcapitolelor de cheltuieli	Valoare (fara TVA)		TVA	Valoare (inclusiv TVA)	
		Mii lei	Mii euro	Mii lei	Mii lei	Mii euro
		3	4	5	6	7
PARTEA I-a						
CAPITOLUL 1						
Cheltuieli pentru obtinerea si amenajarea terenului						
1.1	Obtinerea terenului	0.000	0.000	0.000	0.000	0.000
1.2	Amenajarea terenului	0.000	0.000	0.000	0.000	0.000
1.3	Amenajari pentru protectia mediului	0.000	0.000	0.000	0.000	0.000
	Subtotal Capitol 1	0.000	0.000	0.000	0.000	0.000
CAPITOLUL 2						
Cheltuieli pentru asigurarea utilitatilor necesare obiectivului						
2.1	Constructii si instalatii					
2.2	Utilaje, echipamente					
	Subtotal Capitol 2					
CAPITOLUL 3						
Cheltuieli pentru proiectare si asistenta tehnica						
3.1	Studii de teren	5.600	1.237	1.120	6.720	1.484
3.2	Obtinerea de avize, acorduri si autorizatii	1.864	0.412	0.373	2.237	0.494
3.3	Proiectare si engineering	23.421	5.173	4.684	28.105	6.208
3.4	Organizarea procedurilor de achizitie publica	0.000	0.000	0.000	0.000	0.000
3.5	Consultanta	0.000	0.000	0.000	0.000	0.000
3.6	Asistenta tehnica	11.710	2.587	2.342	14.052	3.104
	Subtotal Capitol 3	42.596	9.408	8.519	51.115	11.290
CAPITOLUL 4						
Cheltuieli pentru investitia de baza						
4.1	Constructii si instalatii	760.216	167.914	152.043	912.259	201.497
4.2	Montaj utilaj tehnologic					
4.3	Utilaje, echipamente tehnologice si functionale cu montaj	0.000	0.000	0.000	0.000	0.000

4.4	Utilaje fara montaj					
4.5	Dotari	0.000	0.000	0.000	0.000	0.000
4.6	Active necorporale					
	Subtotal Capitol 4	760.216	167.914	152.043	912.259	201.497
CAPITOLUL 5 Alte cheltuleli						
5.1	Organizare de santier	20.478	4.523	4.096	24.574	5.428
5.1.1	Organizare de Santier pentru lucrari de constructii si inst	20.478	4.523	4.096	24.574	5.428
5.1.2	Cheltuieli conexe organizarii santierului	0.000	0.000	0.000	0.000	0.000
5.2	Comisioane, taxe, cote legale, costuri de finantare:	7.807	1.724		7.807	1.724
5.2.2	Cota aferenta Casei Sociale a constructorilor (0,5% din valoarea de C+M)	3.903	0.862		3.903	0.862
5.2.3	Cota pentru ICCLC-(0,5%) din valoarea de C+M	3.903	0.862		3.903	0.862
5.2.4	Costul creditului					
5.2.5	Comisionul bancii finantatoare	0.000	0.000		0.000	0.000
5.3	Cheltuieli diverse si neprevazute:	39.035	8.622	7.807	46.842	10.346
	Subtotal Capitol 5	67.320	14.869	11.903	79.222	17.498
CAPITOLUL 6 Cheltuieli aferente implementarii proiectului						
6.1	Pregatirea personalului de exploatare					
6.2	Probe tehnologice					
	Subtotal Capitol 6					
	TOTAL GENERAL	870.131	192.192	172.465	1,042.596	230.286
	din care: C + M (Cap.1.2 + Cap.1.3 + Cap.2. Cap.4.1 + Cap.4.2 + Cap.5.1.1)	780.694	172.438	156.139	936.832	206.925

Verificat,

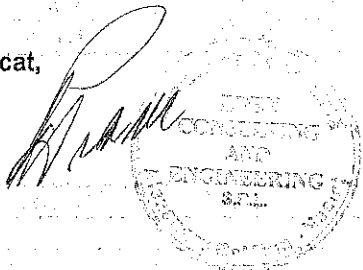

Intocmit,

CAPITOLUL NR. 3

Cheltuieli pentru studii, avize, proiectare si asistenta tehnica

SISTEMATIZARE STRAZI IN MUNICIPIUL PASCANI, STRADA MIHAI VITEAZU – TRONSON DE LA INTERSECTIA CU STRADA UNIRII, PANA LA INTERSECTIA CU STRADA VASILE LUPU

Cursul Euro stabilit de Banca Nationala in data de 22.01.2016 1 EURO =

4.5274 lei

Nr.crt.	Denumirea capitolelor de cheltuieli	Valoare pe categorii de lucrari fara TVA	
		mil lei	mil euro
3.1.	STUDII DE TEREN		
3.1.1.	Studiu geotehnic	3.20	0.707
3.1.2.	Studiu topografic		
	TOTAL 3.1.	2.40	0.530
3.2.	CHELTUIELI PENTRU AVIZE, ACORDURI SI AUTORIZATII	5.60	1.24
3.2.1.	Certificat de urbanism inclusiv prelungirea		
3.2.2.	Autorizatie de constructie, reconstruire, modificare, extindere etc (inclusiv prelungirea)		
3.2.3.	Avize si acorduri pentru racorduri si bransamente la retele publice		
	Aviz si acord detinator retea de apa si canalizare	0.114	0.025
	Aviz si acord detinator retea de gaze	0.000	0.000
	Aviz si acord detinator retea de termoficare	0.000	0.000
	Aviz si acord detinator retea de energie electrica	1.260	0.278
	Aviz si acord detinator retea de telefonie	0.000	0.000
3.2.4.	Obtinerea certificatului de nomenclatura stradaia si adresa		
	Intocmirea documentatiei, obtinerea numarului cadastral provizoriu si inregistrarea terenului in cartea funciara		
3.2.5.	Obtinerea acordului de mediu	0.100	0.000
3.2.6.	Obtinerea avizului P.S.I.	0.000	0.000
3.2.7.	Obtinerea avizului ALA	0.000	0.000
	Obtinerea avizului de la Brigada de Politie Rutiera	0.000	0.000
	Taxa timbru OAR	0.390	0.000
	Total	1.864	0.303
	TOTAL 3.2.	1.864	0.303
3.3.	PROIECTARE SI ENGINEERING		
3.3.1.	Studiu de fezabilitate	8.197	1.811
3.3.2.	Proiect tehnic	10.539	2.328
3.3.3.	Detalii de executie	4.684	1.035
	TOTAL 3.3	23.421	5.173
3.4.	CHELTUIELI PRIVIND EXECUTAREA LICITATIILOR PENTRU EXECUTAREA LUCRARILOR		
3.4.1.	Cheltuieli pentru conceperea documentatiilor pentru licitatie		
3.4.2.	Cheltuieli pentru multiplicarea documentatiilor		
3.4.3.	Cheltuieli privind organizarea licitatiei, cu corespondenta, telegrafie, telex, telefax		
3.4.4.	Onerariile participantilor la lucrarile comisiei pentru licitatie		
3.4.5.	Anunturi publicitare		
	TOTAL 3.4	0.00	0.00
3.5.	CHELTUIELI CU CONSULTANTA		
3.5.1.	Consultanta (elaborarea studiilor de piata, evaluare, etc)		
3.5.2.	Consultanta (management executie sau administrare contract executie)		
	TOTAL 3.5.	0.00	0.00
3.6.	CHELTUIELI CU :		
3.6.1.	Asistenta tehnica din partea proiectantului	7.026	1.552
	Supravegerea lucrarilor de executie prin inspector de santier desemnati de autoritatea contractanta		
3.6.2.		4.684	1.035
	TOTAL 3.6	11.710	2.587
	TOTAL 3.1 - 3.6	42.596	9.408
	TVA 20%	8.398	1.855
	TOTAL DEVIZ	50.994	11.263

Verificat,

Intocmit,

CAPITOLUL NR. 4

Cheltuieli pentru investitia de baza

SISTEMATIZARE STRAZI IN MUNICIPIUL PASCANI, STRADA MIHAI VITEAZU – TRONSON DE LA INTERSECTIA CU STRADA UNIRII, PANA LA INTERSECTIA CU STRADA VASILE LUPU

Cursul Euro stabilit de Banca Nationala in data de 22.01.2016 1 EURO =

4.5274 lei

Nr.crt.	Denumirea capitelor si subcapitelor de cheltuieli	Valoare pe categorii de lucrari	
		mil lei	mii euro
4.1	CONSTRUCTII SI INSTALATII		
	Modernizare strazi in mun. Pascani	760.216	167.914
	TOTAL (FARA TVA)	760.216	167.914
4.2	MONTAJ UTILAJE TEHNOLOGICE		
4.2.1	Montaj utilaje si echipamente tehnologice		
	TOTAL II (FARA TVA)	0.00	0.00
4.3	UTILAJE, ECHIPAMENTE TEHNOLOGICE SI FUNCTIONALE CU MONTAJ		
4.3.1	Utilaje si echipamente tehnologice	0.00	0.000
	TOTAL III (FARA TVA)	0.00	0.00
4.4	UTILAJE FARA MONTAJ SI ECHIPAMENTE DE TRANSPORT		
4.4.1	Utilaje si echipamente de transport		
	TOTAL IV (FARA TVA)	0.00	0.00
4.5	DOTARI		
4.5.1		0.000	0.000
4.5.2		0.000	0.000
	TOTAL V (FARA TVA)	0.000	0.000
4.6	ACTIVE NECORPORALE		
4.6.1	Achizitionare drepturi referitoare la brevete, licente, know-how, sau cunostinte tehnice ne brevetate		
	TOTAL VI (FARA TVA)	0.000	0.000
	TOTAL (TOTAL I+TOTAL II+TOTAL III+TOTAL IV+TOTAL V+TOTAL VI- TVA (20 %))	760.216	167.914
	TOTAL DEVIZ (CU TVA)	912.259	201.497

Verificat,

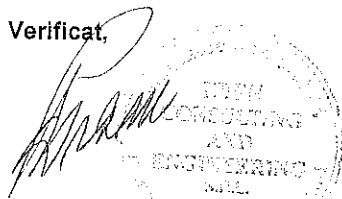

Intocmit,

CAPITOLUL NR. 5

Cheltuieli pentru organizare de santier, comisioane, taxe, diverse si neprevazute

SISTEMATIZARE STRAZI IN MUNICIPIUL PASCANI, STRADA MIHAI VITEAZU – TRONSON DE LA INTERSECTIA CU STRADA UNIRII, PANA LA INTERSECTIA CU STRADA VASILE LUPU

Cursul Euro stabilit de Banca Nationala in data de 22.01.2016 1 EURO = 4.5274 lei

Nr.crt.	Denumirea capitolelor de cheltuieli	Valoarea TOTALA fara TVA	
		mii lei	mii euro
5.1.	Organizare de santier		
5.1.1.	lucrari de constructii si instalatii aferente organizarii de santier	20.478	4.523
5.1.2.	cheltuieli conexe organizarii de santier	0.000	0.000
	Total 5.1.	20.478	4.523
5.2.	Comision, taxe legale, costuri de finantare		
5.2.2.	Cota aferenta Casei Sociale a constructorilor (0,5% din valoarea de C+M)	3.903	0.862
5.2.3.	Taxa pentru inspectia de stat in constructii (0.5 %% din valoarea de C+M)	3.903	0.862
5.2.4.	Costul creditului		0.000
5.2.5.	Comisionul bancii finantatoare 0,5%		0.000
	Total 5.2.	7.807	1.724
5.3.	CHELTUIELI DIVERSE SI NEPREVAZUTE		
5.3.1.	5 % din(cap. 4+cap.5.1)	39.035	8.622
	Total 5.3.	39.035	8.622
	TOTAL 5.1 - 5.3	67.320	14.869
	TVA 20%	11.903	2.629
	TOTAL DEVIZ	79.222	17.498

Verificat,

INGINER
CONSTRUCII
SI
INGINERIE

Intocmit,

EVALUAREA LUCRARILOR

SISTEMATIZARE STRAZI IN MUNICIPIUL PASCANI, STRADA MIHAI VITEAZU – TRONSON DE LA INTERSECTIA CU STRADA UNIRII, PANA LA INTERSECTIA CU STRADA VASILE LUPU

Cursul Euro stabilit de Banca Nationala in data de 22.01.2016 1 EURO = 4.5274 lei

Nr.	Denumirea lucrarii	UM	Cantitate	PU	Valoare fara TVA	
					lei	euro
I LUCRARI DE CONSTRUCTII SI INSTALATII						
4	Terasamente	ans	1.00	17,686.59	17,686.59	3,906.57
5	Suprastructura	ans	1.00	734,836.96	734,836.96	162,308.82
6	Santuri din pamant	ans	1.00	7,692.10	7,692.10	1,699.01
TOTAL OBIECT					760,215.65	167,914.40
II ECHIPAMENTE						
TOTAL ECHIPAMENTE					0.00	0.00
DOTARI						
TOTAL DOTARI					0.00	0.00
TOTAL					0.00	0.00
TOTAL GENERAL					760,215.65	167,914.40
TVA 20%					152,043.13	33,582.88
TOTAL CU TVA					912,258.78	201,497.28

Verificat,

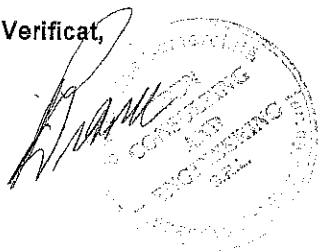

Intocmit,

Formular FI

OBIECTIV: 138 SIT.ST.MUN. PASCANI.M.VITEAZUL

PROIECTANT: SC EDEN CONSULTING SRL

CENTRALIZATORUL

cheltuielilor pe obiectiv

Nr. crt.	Nr. cap./ subcap deviz pe obiect	Denumirea capitolelor de cheltuieli	1		2		3		4		5
			ron	EU	ron	EU	ron	EU	ron	EU	
6	4	Investitia (lucrarea) de baza									
6.1		01 CAROSABIL	752.523,55	166.215,39	752.523,55		166.215,39				166.215,39
6.2		02 LUCRARI EDILITARE	7.692,10	1.699,01	7.692,10		1.699,01				1.699,01
		TOTAL grupa 6	760.215,65	167.914,40	760.215,65		167.914,40				167.914,40
7	5.1	Organizare de santier									
7.1		03 ORGANIZARE DE SANTIER	20.477,93	4.523,11	20.477,93		4.523,11				4.523,11
		TOTAL grupa 7	20.477,93	4.523,11	20.477,93		4.523,11				4.523,11
		TOTAL valoare (exclusiv TVA)	780.693,58	172.437,51	780.693,58		172.437,51				172.437,51
		Taxa pe valoarea adaugata	156.138,72		156.138,72					156.138,72	
		TOTAL valoare (inclusiv TVA)	936.832,30		936.832,30					936.832,30	

Cursul de referinta 4,5274 ron /EU

PROIECTANT

SC EDEN CONSULTING SRL

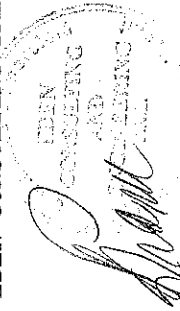

Formular F2

OBIECTIV: 138 SII-ST.MUN. PASCANI M.VITEAZUL

PROIECTANT: SC EDEN CONSULTING SRL

CENTRALIZATORUL

cheltuielilor pe categorii de lucrari, pt.obiectul 01 - CAROSABIL

Nr. crt.	Nr.cap./ subcap deviz pe obiect	Cheltuieli pe categoria de lucrari	Valoarea (exclusiv TVA)	
			ron	EU
0		I	2	3
1	I. Lucrari de constructii			
2	1 01 TERASAMENTE		17.686,59	3.906,57
3	2 02 SUPRRASTRUCTURA		734.836,96	162.308,82
	TOTAL cap. I		752.523,55	166.215,39
	TOTAL valoare (exclusiv TVA)		752.523,55	166.215,39
	Taxa pe valoarea adaugata		150.504,71	
	TOTAL valoare (inclusiv TVA)		903.028,26	

Curs de referinta 4,5274 ron/EU

PROIECTANT

SC EDEN CONSULTING SRL

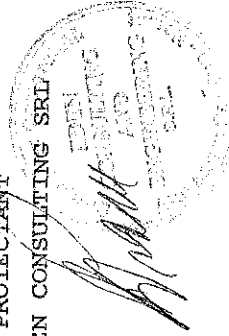

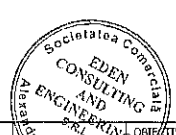
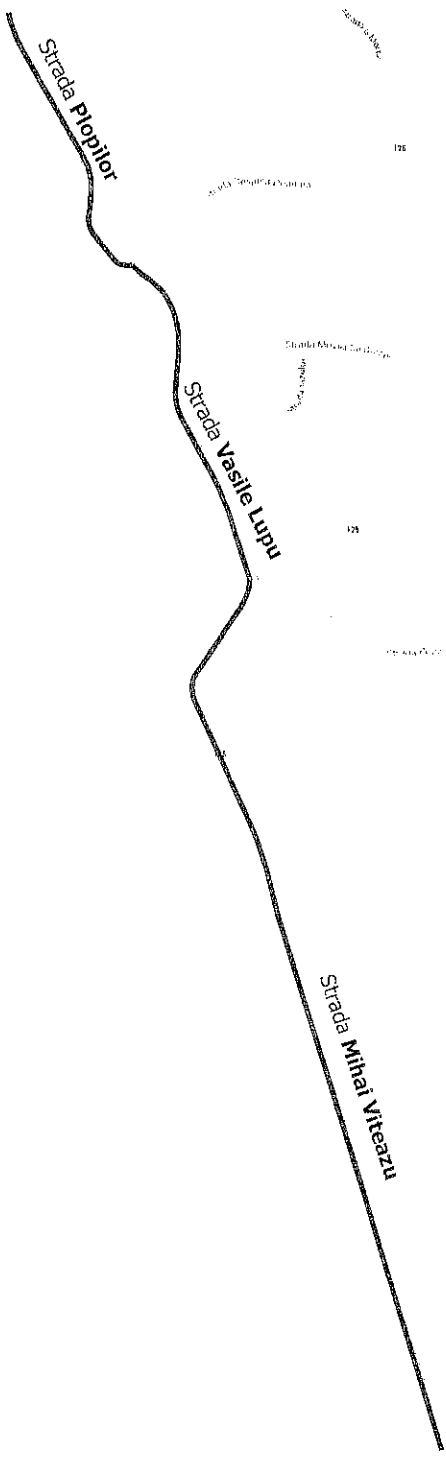

DESEANAT	PROIECTAT	APROBAT	OBJEKTIV:
Ing. N. POJANA	Ing. H. HALEANI	Ing. P. DRAM	SISTEMATIZARE STRAZI IN MUNICIPIUL PASCANI, STRADA MIHAI VITEAZUL - TRONSON DE LA INTERSECTIA CU STRADA UNIRII, PANA LA INTERSECTIA CU STRADA VASILE LUPU, STRADA PLOPILOR - TRONSON DE LA INTERSECTIA CU STRADA VASILE LUPU, PANA LA POD BARAJ SI STRADA VASILE LUPU
Beneficiar:		Scara	1:10.000
PRIMARIA MUNICIPIULUI PASCANI		Rev	0
		Editia	1
Protectant:		Date	OCT. 2014
SC EDEN Consulting and Engineering SRL			
COD DESEN			PA 01
			FAZA PT+DE

PLN DE SITUATIE
scara 1:500

- Legenda:
 Ax proiectat
 Margine drum
 Sant de beton existent
 Sant de pamant

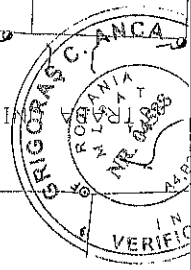
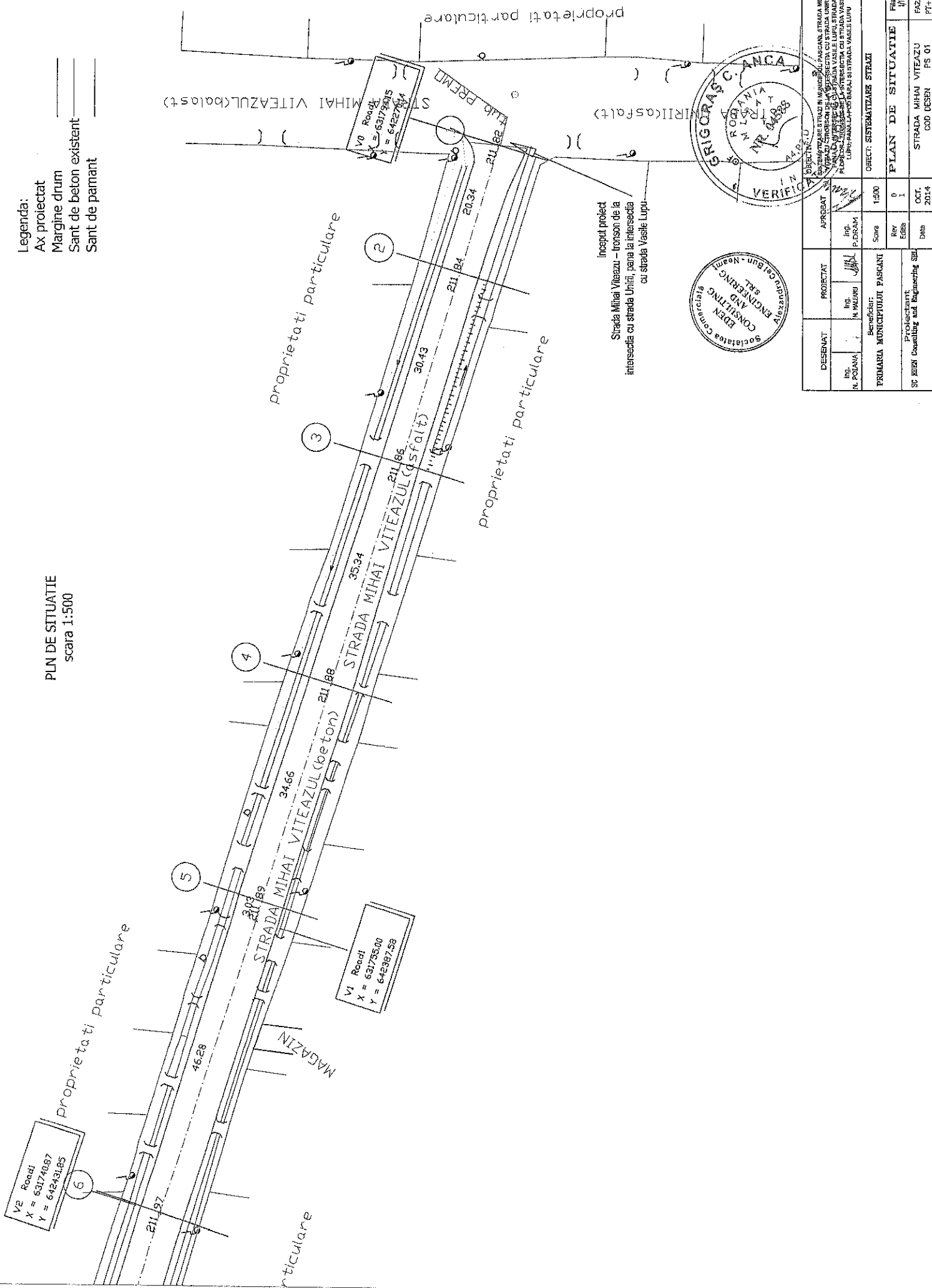

Inceput proiect
 Strada Mihai Viteazu - tronson de la
 intersectia cu strada Unirii, pana la intersectia
 cu strada Vasile Lupu

DESEINAT	PROIECTAT	APROBAT	SCALA	DATE
DES. IN POLONA	DES. IN ROMANA	ING. P. CRAMAI	1:500	
Beneficiar: PRIMARIA MUNICIPIULUI PASCANI				
Score: 0				
Revizor: Edita				
Data: OCT. 2014				
PLAN DE SITUATIE				
STRADA MIHAI VITEAZU				
COD DESEN: PS 01				
Paza: PS 01				
Paza: PS 01				

PLN DE SITUATIE
scara 1:500

- Legenda:
 Ax proiectat
 Margine drum
 Sant de beton existent
 Sant de pamant

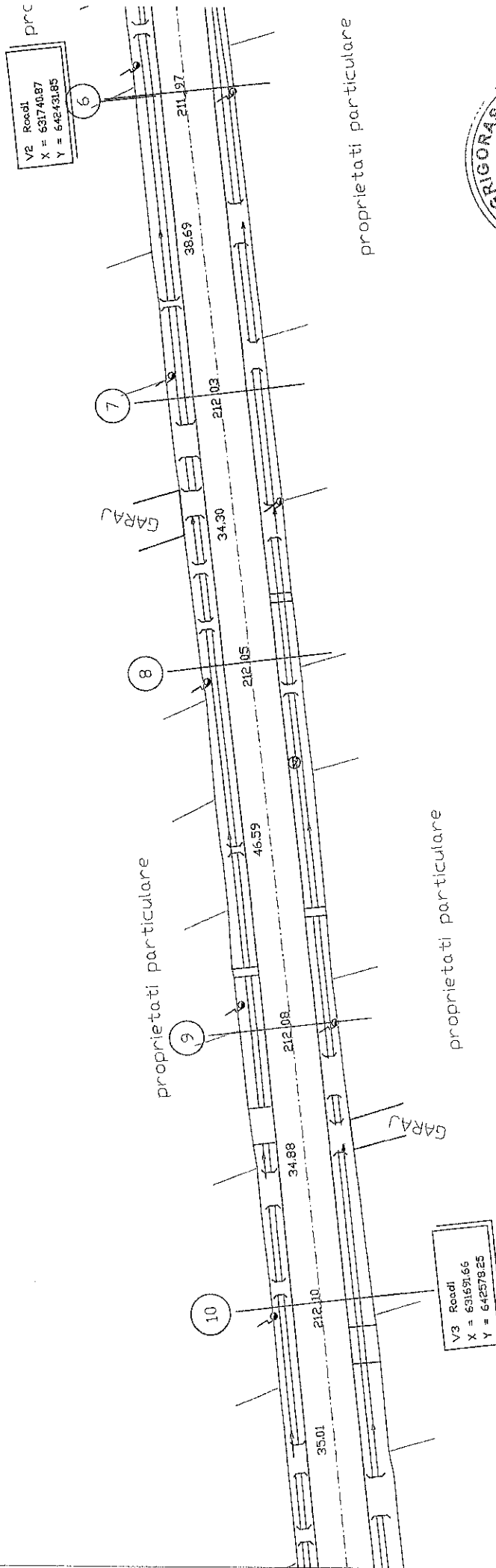

proprietati particulare

proprietati particulare

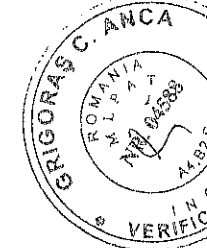

DESENIAT		PROIECTAT		APROBAT	
Ing. N. POJANA	Ing. M. PALERU	Ing. P. DRAGAM	Ing. P. DRAGAM	Rev	0
Beneficiar: PRIMĂRIA MUNICIPIULUI PASCANT			Scara	1:500	
Proiectant: SC EDIN Consulting and Engineering SRL			Rev Edita	1	
			Data	OCT. 2014	
OBIECT: SISTEMATIZARE STRAZA					
FIAN DE SITUATIE					
			PS 01	PS 01	

PLN DE SITUATIE
scara 1:500

- Legenda:
 Ax proiectat _____
 Margine drum _____
 Sant de beton existent _____
 Sant de pamant _____

V4 Roadf
 X = 63166988
 Y = 64264481

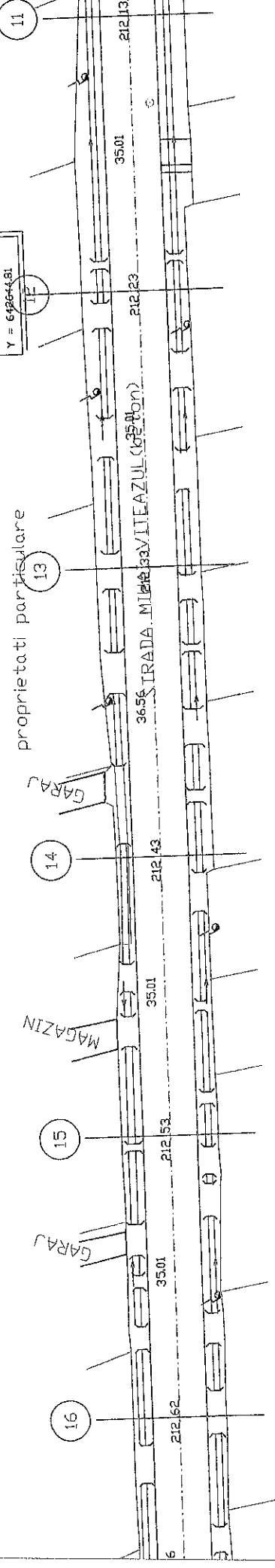

proprietati particulare

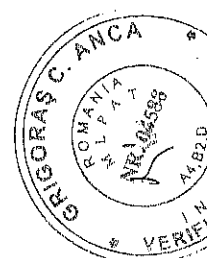

DESENAT	PROIECTAT	APROBAT	SCARA		PLAN DE SITUATIE	
ING. N. POJANA	ING. M. MALBANI	ING. P. DRAM	Scara	Rev	PS	PSA
			1:500	0	01	01
Beneficiar:			Data		P.T.D.E.	
PRIMARIA MUNICIPIULUI PASCANT			OCT. 2014		COD DESEN PS 01	
Proiectant:			Data		P.T.D.E.	
SC EDEN CONSULTING and Engineering SRL					STRADA MIHAI VITEAZUL	
					COD DESEN PS 01	

VERIEȘTI, I.N.E.R. VERIEȘTI
 SISTEMUL DE SENSORIZARE AL STRAZII MIHAI VITEAZUL
 PANA LA INTERSECȚIA CU STRADA LUPUL
 PAPILOR - TRONȘON DE LA INTERSECȚIA CU STRADA VASILE LUPUL
 LUPUL PANA LA POZIȚIA STRADA VASILE LUPUL
 OBIECT: SISTEMATIZARE STRAZI

PLN DE SITUATIE
scara 1:500

Legenda:

- AX proiectat
- Margine drum
- Sant de beton existent
- Sant de pamant

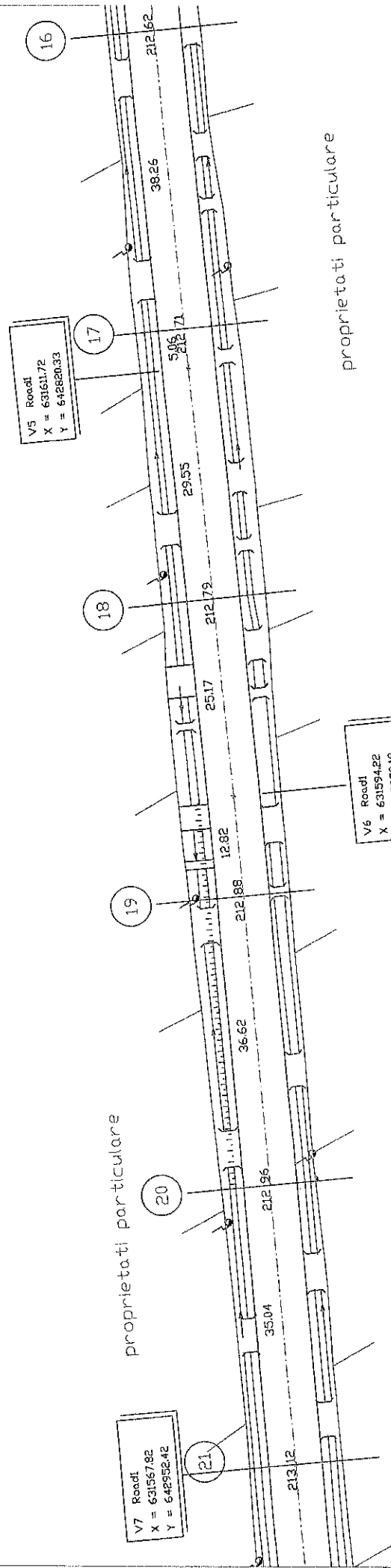

proprietati particulare

proprietati particulare

proprietati particulare



DESEINAT	PROIECTANT	APROBAT	SCALA		PLAN DE SITUATIE	
Ing. N. POJANA	Ing. M. MIHAI	Ing. P. DRAGH	0	0	STRADA MIHAI VITEAZU	FAZA
Beneficiar:			Scara	Editie	COD DESEN	PS 01
PRIMARIA MUNICIPIULUI PASCANI			1:500			PT-DE
Proiectant:			Data		Data	
SC EBEN Consulting and Engineering SRL			OCT. 2014		OCT. 2014	
DIRECT: SISTEMATIZARE STRAZI						

SECRETARUL MUNICIPIULUI PASCANI STRADA MIHAI VITEAZU, BUCURESTI, ROMANIA
 VERIFICAT DE INGINERII SI ARHITECTURA
 NUMARUL DE INREGISTRARE AL INTERSECTIA CU STRADA VASILE LUPU, PANA LA POZ. BARRAJI SI STRADA VASILE LUPU

PLN DE SITUATIE
scara 1:500

- Legenda:
 Ax proiectat _____
 Margine drum _____
 Sant de beton existent _____
 Sant de pamant _____

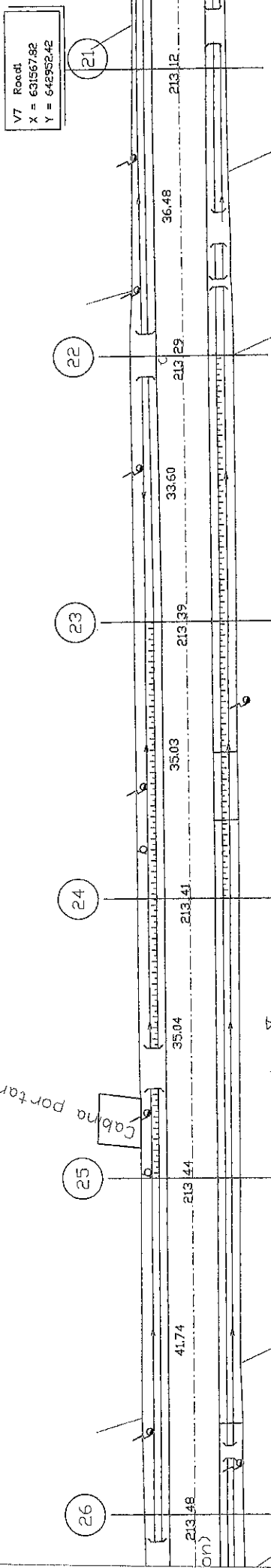

V8 Roadt
 X = 631534.81
 Y = 643052.22

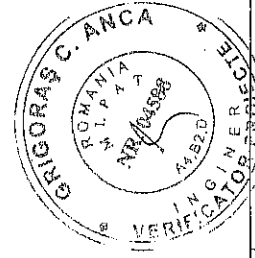

DESEMAT	PROIECTAT	APROBAT	OBJECTIV:
ING. N. POBANA	ING. H. MILENIU	ING. P. DEBAN	SISTEMATIZAREA STRAZII IN MUNICIPIUL PASCANI, STRADA MIHAI VITEAZU, TRONSON DE LA INTERSECTIA CU STRADA VASILE PLOPILOR - TRONSON DE LA INTERSECTIA CU STRADA VASILE PLOPILOR, PANA LA POD BARRA SI STRADA VASILE LIPIU
Beneficiar:		Scara	1:500
PRIMARIA MUNICIPIULUI PASCANI		Rev	0
Proiectant:		Editia	1
S.C. 2026 Consulting and Engineering SRL		Data	OCT. 2014
OBJECT: SISTEMATIZAREA STRAZII			PLAN DE SITUATIE
			PS 01

proprietati particulare

PLN DE SITUATIE
scara 1:500

- Legenda:
 Ax proiectat
 Margine drum
 Sant de beton existent
 Sant de pamant

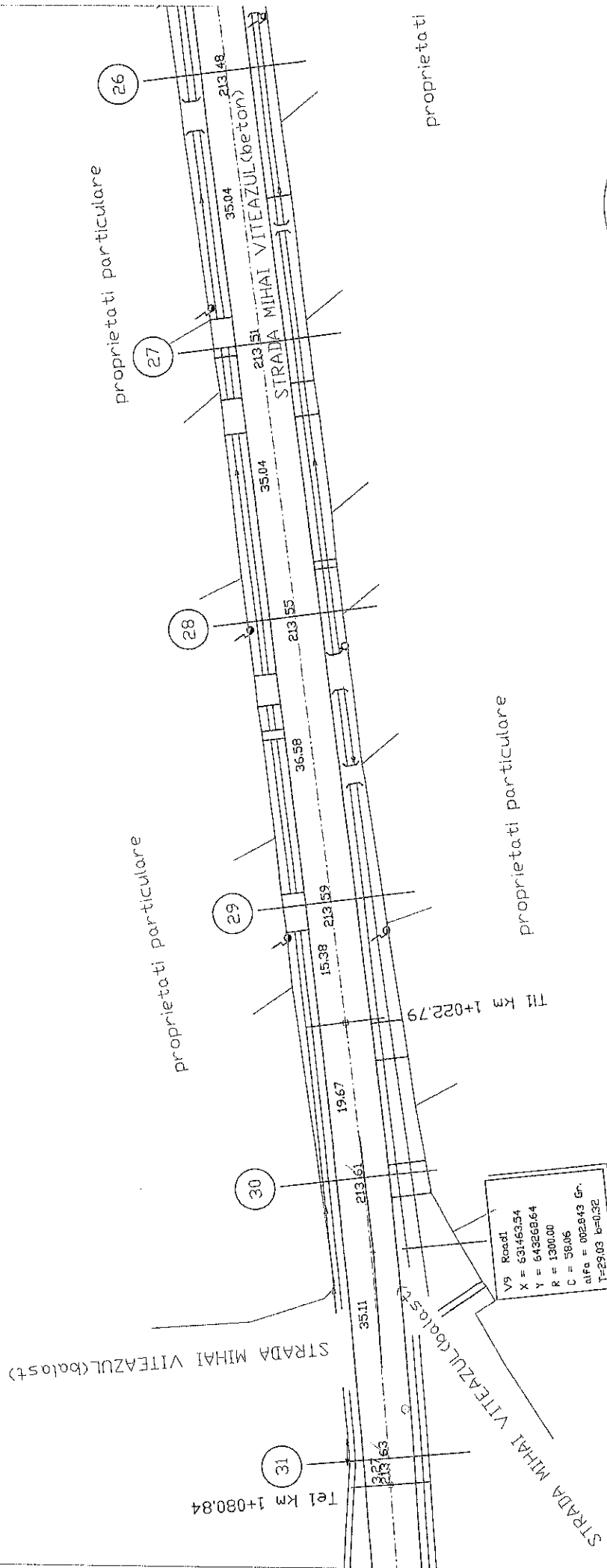

proprietati



DESEMAT	PROIECTAT	ING. N. PASARI	ING. P. PASARI	SCALA	1:500	DATA	OCT. 2014
ING. N. PASARI	ING. N. PASARI	ING. P. PASARI	ING. P. PASARI	Rev	0	PLAN DE SITUATIE	FAZA
Beneficiar:				Rev	1	STRADA MIHAI VITEAZU	PS 01
PRIMARIA MUNICIPIULUI PASCANI				Edita	0	STRADA MIHAI VITEAZU	PT-DE
SCRIEREA S.C. INGINERII VERIFICATORI				Data	2014	COD DESEN	PS 01
OBJECT: SISTEMATIZARE STRAZI							

PLAN DE SITUATIE
scara 1:500

Legenda:

- Ax proiectat
- Margine drum
- Sant de beton existent
- Sant de pamant

V10 Road
 X = 631428.81
 Y = 643392.46
 R = 730.00
 C = 129.29
 alfa = 011275 Gr.
 T=6481 b=2.87

proprietati particulare

proprietati particulare

Tel K 3 1+080.84

Tel km 1+244.88

T12 KM 1+115.59

STRADA MIHAI

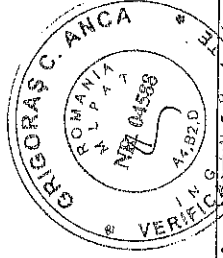
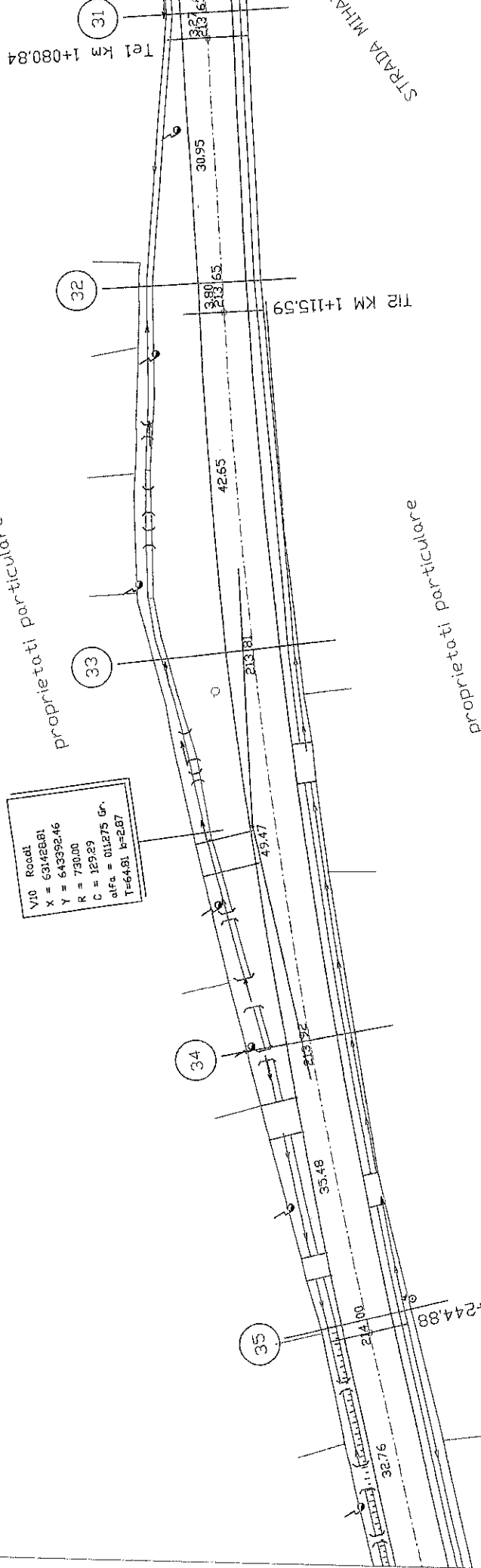

DESEINAT	PROIECTAT	APROBAT	PLAN DE SITUATIE	
Ing. N. POZANA	Ing. N. MULENI	Ing. P. DRACU	Rev. 0	PS 01
Beneficiar: PRIMARIA MUNICIPIULUI PASCANI			Scale: 1:500	PAZA
Proiectant: SC EDEN Consulting and Engineering SRL			Rev. 1	STRADA MIHAI VITEAZU
			Data: OCT. 2014	COD DESEN
				PS 01
				PT-DE

OBIECTIVUL PROIECTULUI: SISTEMATIZAREA SI AMPLASAREA STRAZII MIHAI VITEAZU, INTERSECTIA CU STRADA UNRII, PANA LA INTERSECTIA CU STRADA VASILE LUPU, STRADA VASILE LUPU SI STRADA VASILE LUPU, PANA LA POC BARA SI STRADA VASILE LUPU

OBIECT: SISTEMATIZAREA STRAZII

PLN DE SITUATIE
scara 1:500

- Legenda:
 Ax proiectat _____
 Margine drum _____
 Sant de beton existent _____
 Sant de pamant _____

proprietati particulare

proprietati particulare

V12 Road
X = 631334.55
Y = 643587.07

V11 Road
X = 631361.35
Y = 643531.88

GARAJ

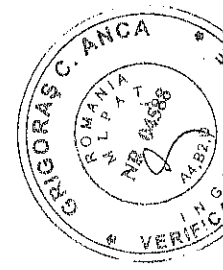
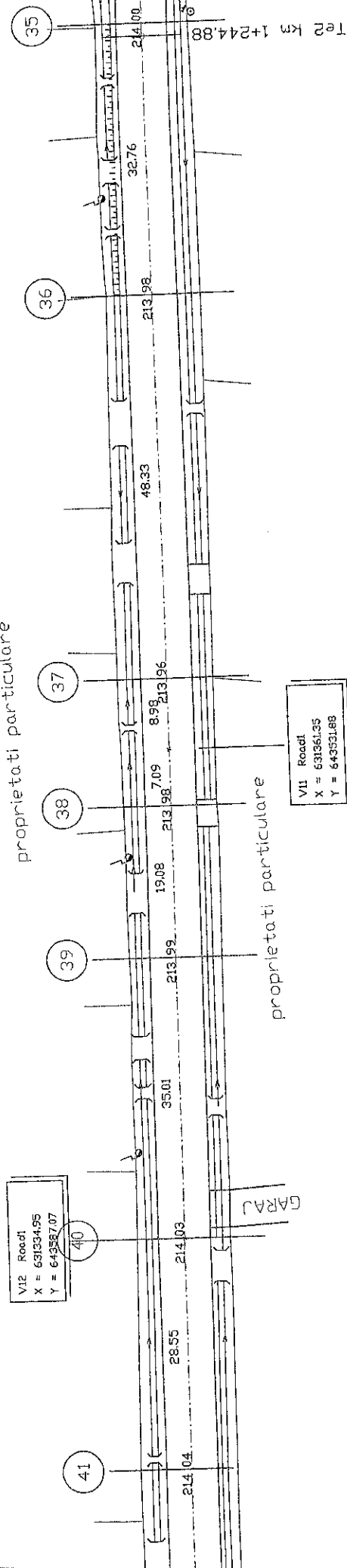

DESEINAT	PROIECTAT	APROBAT	OBIECTUL PROIECTIEI	
ING. M. POJANA	ING. M. MILEANU	ING. P. LORIANI	SISTEMATIZAREA STRAZII COMUNICATIEI COMUNICATIEI PASCANI, STRADA MIHAI VITEAZU, PANA LA INTERSECTIA CU STRADA VASILE LUPU, STRADA PLOPILOR, TRONSON DE LA INTERSECTIA CU STRADA VASILE LUPU, PANA LA POD DABAU SI STRADA VASILE LUPU	
Beneficiar: PRIMĂRIA MUNICIPIULUI PASCANI			Scara	1:500
Proiectant: SC. EDEN CONSULTING AND ENGINEERING SRL			Rev.	0
			Ediția	1
			Date	OCT. 2014
			FIAN DE SITUATIE	
			STRADA MIHAI VITEAZU	
			COD DESEN PS 01	
			FAZA	
			PFAZE	

Legenda:

- Ax proiectat
- Margine drum
- Sant de beton existent
- Sant de pamant

PLN DE SITUATIE
scara 1:500

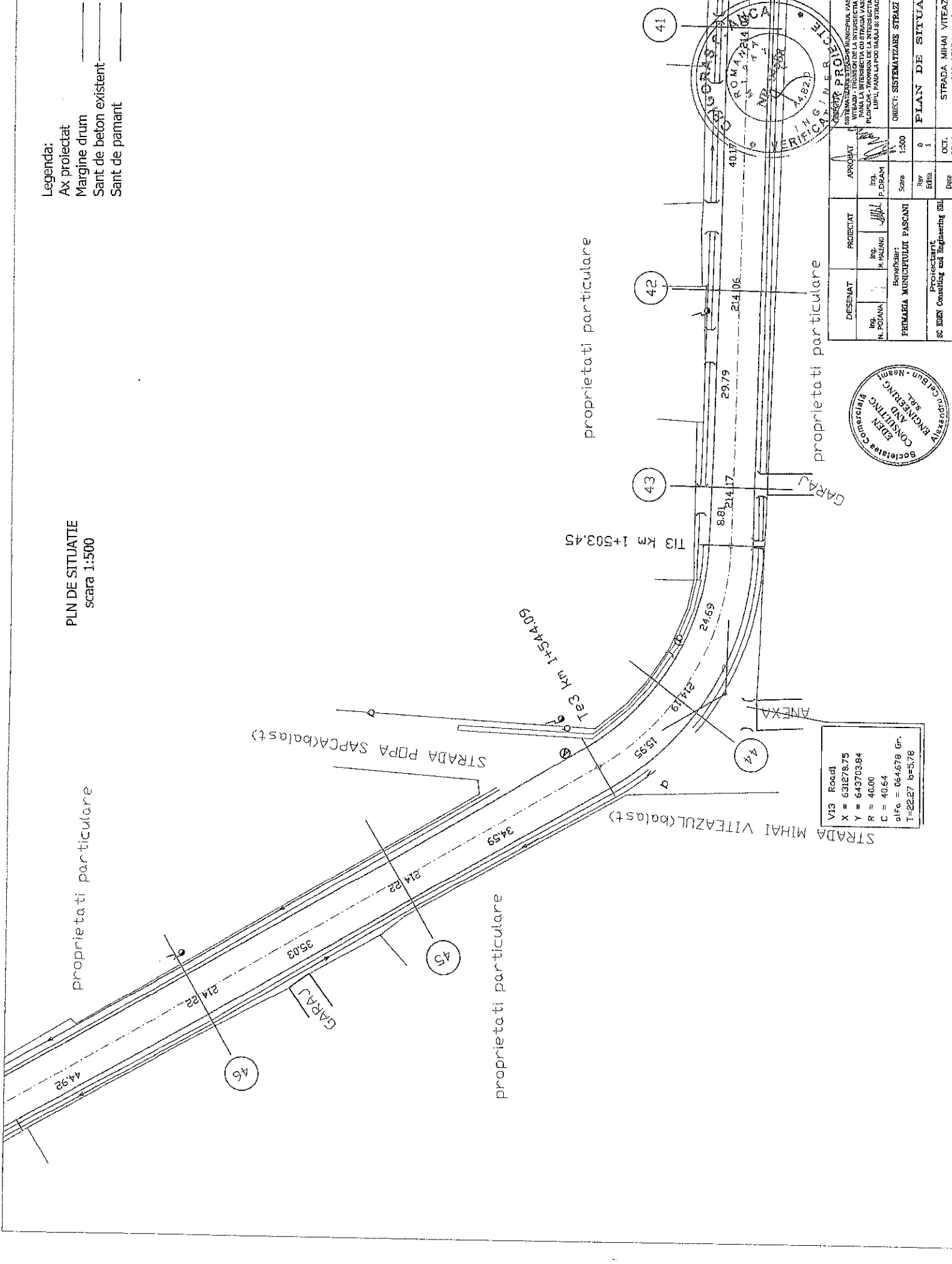

V13	Road1
X	= 631278.75
Y	= 643703.84
R	= 40.00
C	= 40.64
a1fe	= 064.678 Gr.
T	= 22.27 b=5.76



DESEINAT	PROIECTAT	APROBAT	Rev	Ediția	Date
ING. N. POJANA	ING. M. VALEKIU	ING. P. DOBOSI	0	1	OCT. 2014
Beneficiar: PRIMĂRIA MUNICIPIULUI PASCANI			Scara	1:500	
Coordonator: SC EDIN Consulting and Engineering SRL					
OBIECT: SISTEMATIZAREA STRAZII					
PLAN DE SITUATIE					
STRADA MIHAI VITEAZU					
COD DESEN FS 01					

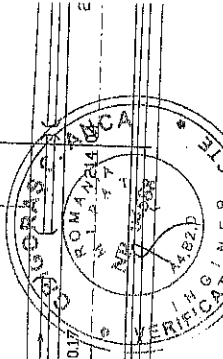

- Legenda:
- Ax proiectat
 - Margine drum
 - Sant de beton existent
 - Sant de pamant

PLN DE SITUATIE
scara 1:500

Coordonatai proiectului

X	=	64389955
Y	=	67171000
R	=	64353
C	=	071854
A	=	0920
T	=	0902

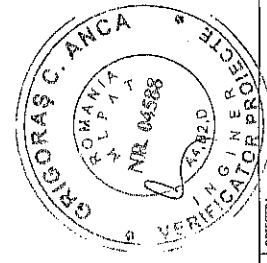
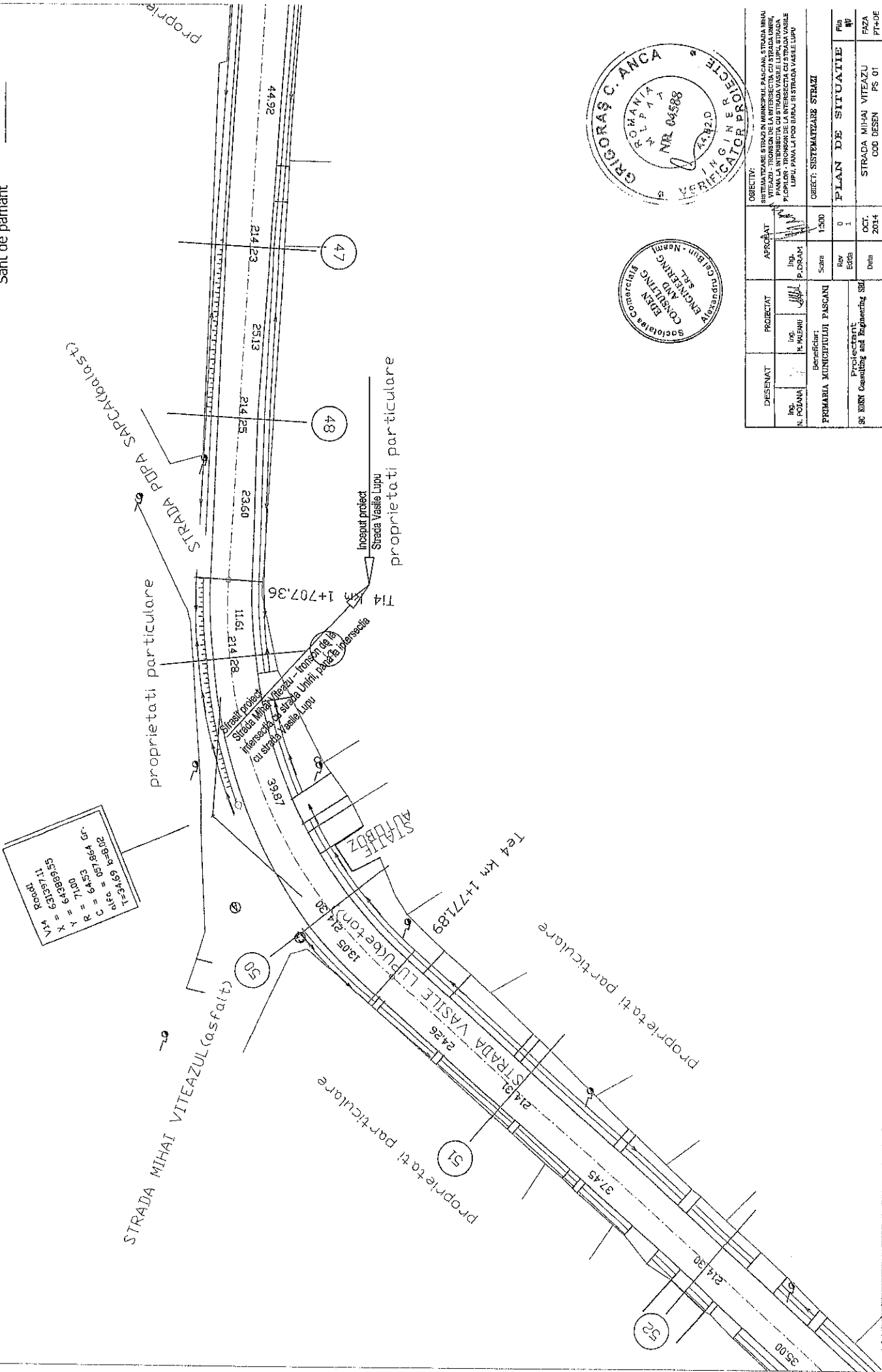

DESENAT			PROIECTAT			AFECIAT		
ING.	N. POIANA		ING.	N. POIANA		ING.	N. POIANA	
Beneficiar:			Beneficiar:			Beneficiar:		
PRIMĂRIA MUNICIPIULUI PASCANI			PRIMĂRIA MUNICIPIULUI PASCANI			PRIMĂRIA MUNICIPIULUI PASCANI		
Proiectant:			Proiectant:			Proiectant:		
S.C. ENR Engineering and Engineering S.R.L.			S.C. ENR Engineering and Engineering S.R.L.			S.C. ENR Engineering and Engineering S.R.L.		
OBJECTIV:						OBJECT: SISTEMATIZARE STRAZI		
SISTEMATIZAREA STRAZII ÎN MUNICIPIUL PASCANI, STRADA MIHAI VITEAZUL ÎN TRONȘIȘOARA PASCANI, ÎN VIZUALIZAREA PENTRU AȘEZAREA PAVAJULUI ȘI ÎN VIZUALIZAREA PENTRU AȘEZAREA PAVAJULUI ÎN TRONȘIȘOARA PASCANI, ÎN VIZUALIZAREA PENTRU AȘEZAREA PAVAJULUI ÎN TRONȘIȘOARA PASCANI, ÎN VIZUALIZAREA PENTRU AȘEZAREA PAVAJULUI ÎN TRONȘIȘOARA PASCANI.						PLAN DE SITUATIE		
SCALA: 1:500						SCALA: 1:500		
DATA: OCT. 2014						DATA: OCT. 2014		
FAZA: PS 01						FAZA: PS 01		
PETA: PS 01						PETA: PS 01		

PROFIL TRANSVERSAL TIP

Sc. 1:50

se aplica pe strada: Mihai Viteazu, km 0+000 - km 1+750
 Vasile Lupu, km 1+750 - km 2+266
 Plopilor, km 2+266 - km 2+997

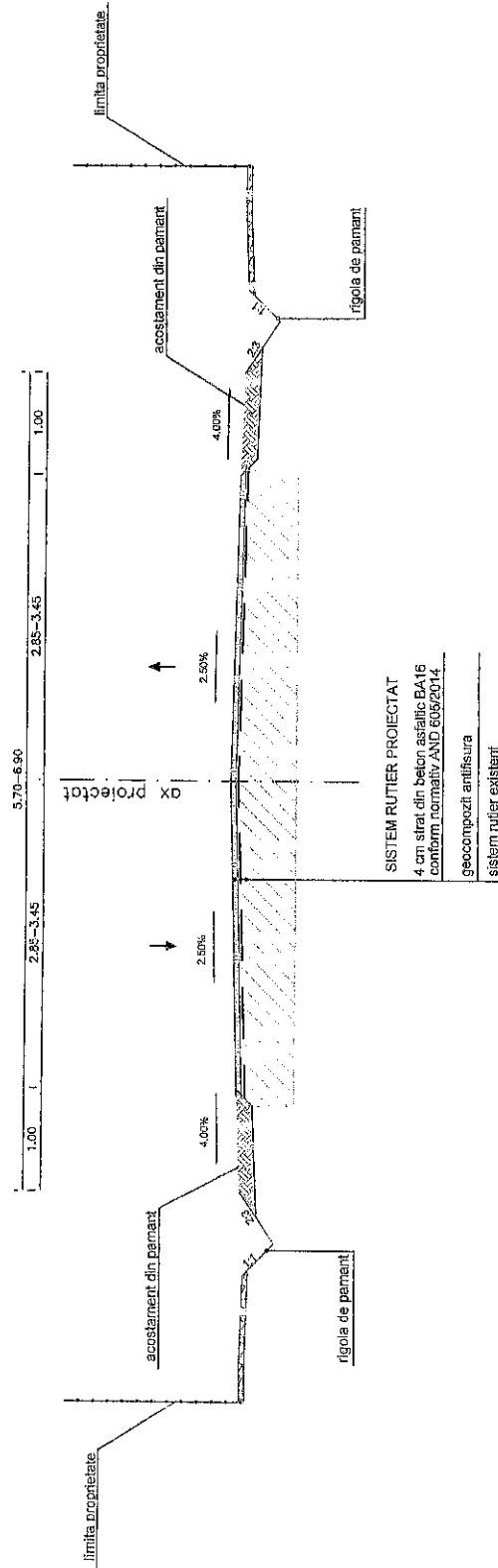

Nota:

- Cota fundului santului si dimensiunile acestuia se regasesc in profilele transversale curente
- Betonul asfaltic de egalizare se va turna odata cu covorul bituminos
- Latimea partii carosabile este variabila si se regasesc in profilele transversale curente

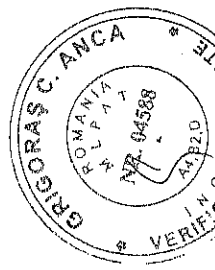

DESEINAT	PROIECTAT	APROBAT	VERIFICAT
ing. POIANA	ing. M. UDEARI	ing. P. DRAGAN	ing. G. B. ANCA
Beneficiar: PRIMARIA MUNICIPIULUI PASCANI			
Scara: 1:50			
Proiectant: SC ENK Consulting and Engineering SRL			
Data: OCT. 2014			
OBJECT: SISTEMATIZARE STRAZI			
PROFIL TRANSVERSAL TIP			
FAZA: V			
COD DESEN: FIT-01			
PT-DE: PT-DE			